



arts@und

Dé proigids

Colofon

ArtSound 'Progids', 2015

Verantwoordelijke uitgever: House of Music

Schoonboeke 10 - 9600 Ronse - België

e-mail: info@houseofmusic.be

tel: 0032 (0)93808180

fax: 0032 (0)93861235

Wil je meer exemplaren van deze progids
of 'Dé gids' bestellen, stuur dan een mail
naar info@artsound.be of bel ons
op het nummer +32 (0)93808180.

Concept: Michaël Bingé, ArtSound & www.m-idea.be

Coördinatie & vormgeving: M-idea

Vertaling: Bureau Het Juiste Woord

© 2015 House of Music.

Niets uit deze uitgave mag op welke wijze dan ook
gekopieerd of veeleuldigd worden zonder de
nadrukkelijke toestemming van de uitgever.

Volg ons op ...



facebook



inhoud

ARTSOUND | 4

INBOUW LUIDSPREKERS

5

FL501T	6
FL101T	7
MDT600-P	8
MDT500-P	9
MDT400-I	10
MDT50	11
MDT30	12

INBOUWOPLOSSINGEN

13

stof / montage / akoestische & betonkits	14
---------------------------------------------	----

OPBOUW LUIDSPREKERS

15

TUTTO	16-17
UNI40T	18
UNI30T	19
E5T	20
E4T	21
PSW20	22
HSW16	23
ASP60	24
OSP16	25
ASW35	26
ASW65.2T	27
ROCKT	28

VERSTERKERS

29

MENGVERSTERKERS

31

MX-120T	32
MX-240S	33
MX-500S	34

MATRIX

35

MAT-8000	36
----------	----

VOORVERSTERKERS

37

PM-2S01	38
---------	----

EINDVERSTERKERS

39

PR-1240	40
PR-4240	41
PR-4120	42

BRONNEN

43

SRC-2221	44
----------	----

BEDIENING

45

WP-8000B	46
WP-8000C	47
TNW-VOL100V / TNS-VOL100V	
N-VOL100V-100 / N-VOL100V-101	
N-VOL100V-121 / N-VOL100V-122	
	48

MICROFOONS

49

TAFELMODELLEN

49

MIC-318	50
MIC-8000A	51
MIC-621A	52
MIC-511C	53

HAND-EN DRAADLOZE

55

WMS-10	56
WBS-20	57
WBP-20	58
WHS-20	59
WMIC-10	60

SIGNAALOMVORMERS

61

ET20	62
T20	62
FGA-22	62

PROJECTONDERSTEUNING

63

artsound

smart solutions in audio



New ArtSound Logistics, Ronse, België

Belgie / Nederland

Schoonboeke 4,
B-9600 Ronse

☎ + 32 9 380 81 80

☎ + 32 9 386 12 35

✉ BE info@artsound.be

✉ NL info@artsound.nl

SONOPROF / ArtSound France

40 Grand Rue

F-59268 Abancourt

☎ + 33 3 27 79 70 76

☎ + 33 3 27 79 32 89

✉ sonoprof@orange.fr

Sta me toe dat ik ervan uitga dat je ArtSound (100V) niet kent, of in het beste geval enkel een aantal van onze producten. In beide gevallen stel ik ons graag even voor.

ArtSound KAN, maar MOET het niet alleen hebben van haar producten, ArtSound WIL het hebben van haar onderscheidende aanpak: informatie verstrekken, opvolgen, luisteren, opleiden indien nodig, ...

Ken je die oude volkswijsheid "de vroege vogel krijgt de worm"? Intussen weten we bij ArtSound beter: de tweede muis vreet de kaas. Wie niet groot is, moet slim zijn. Anders gezegd, onze producten hebben niet de pretentie om als allereerste op de markt te komen. Noch om de wereld te veranderen. Onze producten moeten oplossingen aanbieden! Snel en efficiënt! Toegegeven, het klinkt als een reclameslogan, maar we menen het wel. Toegegeven, we maakten het ons gemakkelijk. Door goed te luisteren naar wat jij, onze gebruiker, van ons verwacht, hebben we de voorbije jaren ons aanbod verachtvoudigd. Met jouw ideeën dus. Al die producten kunnen we samenvatten onder één noemer, één Engelse term: SMART. Vandaar ook onze missie: 'Smart Solutions in Audio'. Met andere woorden: bij ons vind je een luidspreker voor elke situatie, in elke smaak of kleur, voor elke omgeving of toepassing. Bij ArtSound vind je tevens versterkers, accessoires, ... Eenvoudig, functioneel, kortom SMART.

ArtSound is een tikkeltje eigenwijs, gezond zelfbewust, oprecht en correct, en niet onbelangrijk: op jouw maat én betaalbaar.



inbouwluidsprekers

Het is een ongeschreven wet die genietters van muziek graag beamen: luidsprekers moeten in de eerste plaats onopvallend zijn. Ze dienen om muziek ten volle weer te geven, zonder vervormingen en zonder dat de luidspreker zelf op de voorgrond treedt. De tijden, waar een oversized klankkast symbool stond voor status en power liggen voorgoed achter ons. Net daarom ontwikkelde ArtSound deze reeks inbouwluidsprekers.





FL501T

Deze inbouwuidspreker is strakker en onzichtbaarder dan al zijn voorgangers. Het frame werd herleid tot één millimeter, maar blijft goed scoren in trillingsabsorptie. De grille van de luidspreker is ook opvallend gefinetuned en voelt bijna als zijde aan. De klank is correct, warm en draagt ver. Rechttoe, rechtaan, maar met oog voor afwerking.



Een van de meest populaire speakers, omni-toepasbaar dankzij de kracht van de klank en de bescheidenheid van de inbouwafmetingen.

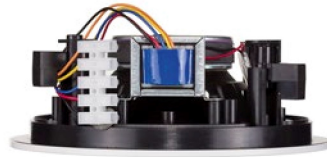

zwarte grille (optie)

TECHNISCHE GEGEVENEN

bereik	<50 m ²
klankwaliteit	allround
systeem	2-weg coaxiaal
woofer	5,25" polypropyleen carbon
tweeter	0,5" polycarbonaat
max vermogen (100 V)	2,5 - 5 - 10 - 20 W
max vermogen (8 Ω)	-
gevoeligheid (1 W / 1 m)	88 dB
frequentiebereik	85 Hz - 20 kHz
afmetingen uitsnit (Ø)	180 mm
afmetingen (Ø x d)	200 x 70 mm
gewicht / stuk	1,1 kg
behuizing	ABS
kleur	wit
extra	overschilderbaar
opties	KITR02 - MOKIT R0212 zwarte grille (GRILL R0525 B)

AFMETINGEN

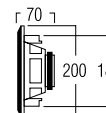
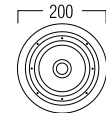
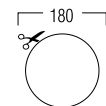



FL101T

Deze inbouwluidspreker is strakker en onzichtbaarder dan al zijn voorgangers. Het frame werd herleid tot één millimeter, maar blijft goed scoren in trillingsabsorptie. De grille van de luidspreker is ook opvallend gefinetuned en voelt bijna als zijde aan. De klank is correct, warm en draagt ver. Rechthoe, rechtaan. Niet toevallig de meest populaire inbouwluidspreker.

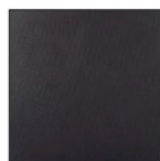
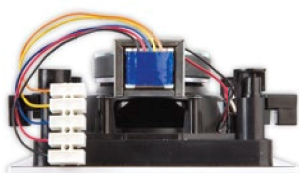

zwarte grille (optie)



De FL101T is een topper. Geen ruimte laat hij onberoerd: gang, wachtzaal, keuken, ... je schildert hem zelfs mee in je favoriete kleur.

AFMETINGEN

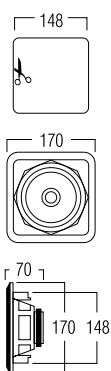

TECHNISCHE GEGEVENS

bereik	<50 m ²
klankkwaliteit	allround
systeem	2-weg coaxiaal
woofer	5,25" polypropyleen carbon
tweeter	0,5" polycarbonaat
max vermogen (100 V)	2,5 - 5 - 10 - 20 W
max vermogen (8 Ω)	-
gevoeligheid (1 W / 1 m)	88 dB
frequentiebereik	85 Hz - 20 kHz
afmetingen uitsnit (Ø)	148 x 148 mm
afmetingen (Ø x d)	170 x 170 x 70 mm
gewicht / stuk	1,1 kg
behuizing	ABS
kleur	wit
extra	overschilderbaar
opties	KITSQ1
	zwarte grille (GRILL SQ525 B)



MDT600-P

De MDT600-P is de meest toegepaste inbouwluidspreker in diverse 100V-projecten. Door zijn grote driver van 6" staat deze garant voor een erg warme klank.



Hoe groter de diameter van de driver, hoe groter de draagkracht van de luidspreker. Daardoor vult hij moeiteloos gangen, refters, kantoren, ... of zoals hier inkomhallen.

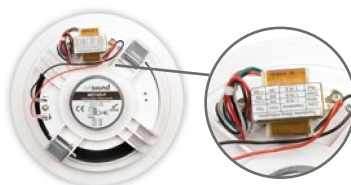

TECHNISCHE GEGEVENS

bereik	50 m ²
klankwaliteit	allround
systeem	full range driver
woofer	6" paper cone
tweeter	-
max vermogen (100 V)	3 - 6 - 9 W
max vermogen (8 Ω)	-
gevoeligheid (1 W / 1 m)	91 dB
frequentiebereik	80 Hz - 18 kHz
afmetingen uitsnit (Ø)	170 mm
afmetingen (Ø x d)	200 x 80 mm
gewicht / stuk	0,9 kg
behuizing	ABS
kleur	wit
extra	springveerklem

AFMETINGEN

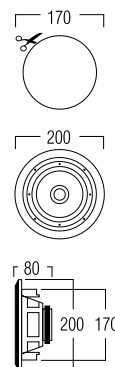



MDT500-P

De MDT500-P is gezien zijn afmetingen een erg krachtige inbouwspeaker met een maximaal vermogen van 30 W. Door zijn grote luidspreker van 5" staat deze garant voor een erg warme klank.



AFMETINGEN

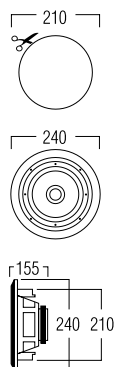

TECHNISCHE GEGEVENS

bereik	40 m ²
klankkwaliteit	allround
systeem	full range driver
woofer	5" paper cone
tweeter	1.5" PEI
max vermogen (100 V)	3,75 - 7,5 - 15 - 30 W
max vermogen (8 Ω)	40 W / 8 Ω
gevoeligheid (1 W / 1 m)	89 dB
frequentiebereik	100 Hz - 18 kHz
afmetingen uitsnit (Ø)	210 mm
afmetingen (Ø x d)	240 x 155 mm
gewicht / stuk	2,1 kg
behuizing	ABS
kleur	wit
extra	beschermkap
switchknop	100 V / 8 Ω

Deze MDT500-P is veel gezien: in shops, restaurants, ketens, ... Dankzij de ingebouwde bassreflex en de draaiknop achteraan waarmee je het wattage aanpast, is deze inbouwluidspreker uitgegroeid tot een echte allrounder.

MDT400-I

100 V ronde inbouwluidspreker, geschikt voor weergave van zowel muziek als oproep. De MDT400-I is voorzien van een metalen frame en heeft een geringe inbouwdiepte.



Mede door de geringe inbouwdiepte is de MDT400-I de ideale partner voor achtergrondmuziek. Zijn stijl? Discretie, zoals in dit trendy restaurant.



TECHNISCHE GEGEVENS

bereik	40 m ²
klankkwaliteit	allround
systeem	full range driver
woofer	4" paper cone
tweeter	-
max vermogen (100 V)	1,5 - 3 - 6 W
max vermogen (8 Ω)	-
gevoeligheid (1 W / 1 m)	92 dB
frequentiebereik	130 Hz - 16 kHz
afmetingen uitsnit (Ø)	155 mm
afmetingen (Ø x d)	180 x 50 mm
gewicht / stuk	0,7 kg
behuizing	metaal
kleur	wit
extra	springveerklem

AFMETINGEN

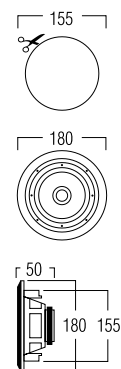



MDT50

De MDT50 is iets groter dan een verlichtingspot, maar bezit een zeer warme klankgenerator. Daardoor is hij uiterst geschikt voor toepassingen in kleinere ruimtes in nieuwbouw of renovatieprojecten, waar design en architectuur centraal staan. Het vermogen is instelbaar via een selectieknop.

kleuren zilver / wit



AFMETINGEN

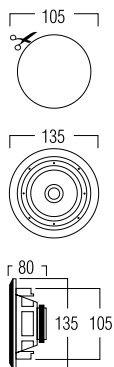

TECHNISCHE GEGEVENS

bereik	<40 m ²
klankwaliteit	allround
systeem	voice coil
woofer	4" polypropyleen
tweeter	-
max vermogen (100 V)	1,5 - 3 - 6 W
max vermogen (8 Ω)	10 W
gevoeligheid (1 W / 1 m)	80 dB
frequentiebereik	90 Hz - 15 kHz
afmetingen uitsnit (Ø)	105 mm
afmetingen (Ø x d)	135 x 80 mm
gewicht / stuk	0,6 kg
behuizing	metaal
kleur	wit / zilver
opties	KIT R0135



De MDT50 is iets groter waardoor hij het geluid verder draagt dan zijn kleinere broer, de MDT30.

MDT30

De MDT30 is nauwelijks groter dan een verlichtingsspot, maar bezit een zeer warme klankgenerator. Daardoor is hij uiterst geschikt voor toepassingen in nieuwbouw of renovatie waar design en architectuur centraal staan. Het vermogen is instelbaar via een selectieknop.

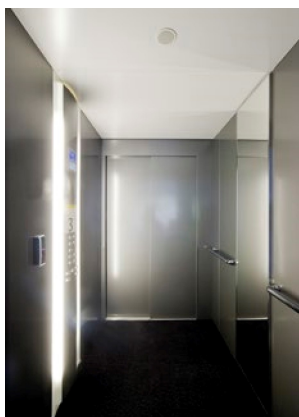

Deze MDT30, ontworpen als een spotlight, heeft niet veel ruimte nodig om te voorzien in een warm achtergrondgeluid.



kleuren zilver / wit



TECHNISCHE GEGEVENS

bereik	<30 m ²
klankwaliteit	achtergrond
systeem	voice coil
woofer	3" polypropyleen
tweeter	-
max vermogen (100 V)	1,5 - 3 - 6 W
max vermogen (8 Ω)	10 W
gevoeligheid (1 W / 1 m)	80 dB
frequentiebereik	100 Hz - 15 kHz
afmetingen uitsnit (Ø)	85 mm
afmetingen (Ø x d)	105 x 76 mm
gewicht / stuk	0,5 kg
behuizing	metaal
kleur	wit / zilver
opties	KIT R0105

AFMETINGEN

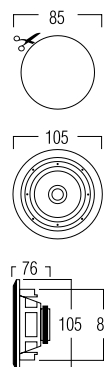



inbouwoplossingen

Bijna alle inbouwluidsprekers kunnen ingebouwd worden dankzij de ArtSound inbouwkits. Oplossingsgericht zijn is hierbij de uitvalsbasis. Grosso modo spreken we van vier reeksen. Deze bestaan uit verschillende versies: rond, vierkant, rechthoekig, ...

Vooreerst heb je de metalen behuizingen die afscherming bieden tegen stof, vocht, ... Daarnaast bestaan er inbouwkits, opgebouwd uit waterafstotende MDF. Deze bieden fixatiemogelijkheden in omgevingen met beton of baksteen en zijn akoestisch dempend. De MOKIT staat voor montagekit. Hiermee fixeert je de luidsprekers in de muur. Tot slot is er de CKIT die je een precieze en flexibele oplossing biedt in geval van stortbeton.



STOFKIT



MONTAGEKIT



	KIT R0105	KIT R0135	MOKIT R0212
materiaal	metaal, brandvrij	metaal, brandvrij	PVC
afm. (h x b x d)	85 x 80 x 80 mm	85 x 100 x 80 mm	Ø 215 mm
geschikt voor	MDT30	MDT50	FL501T

AKOESTISCHE KIT

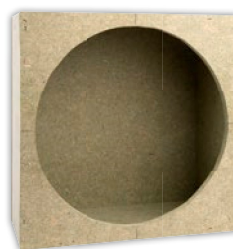

	KITSQ1	KITR02
materiaal	vochtwerende MDF	vochtwerende MDF
binnenafm.	148 x 148 mm (h x b)	180 mm (Ø)
afm. (h x b x d)	220 x 220 x 98 mm	250 x 250 x 98 mm
geschikt voor	FL101T	FL501T

STORTBETONKIT

De 'slimme' oplossing voor akoestisch onvriendelijke omgevingen. Deze kit genereert een mooie klank in iedere betonconstructie. Te plaatsen voor het beton gegoten wordt.



	CKIT
materiaal	ABS + mineraalvezelplaat
afmetingen (Ø)	300 x 111 mm
geschikt voor	universeel - tot Ø x d : 200 x 100 mm



opbouwluidsprekers

Opbouwluidsprekers zijn luidsprekers die op zichzelf kunnen staan, of aan de wand of het plafond worden bevestigd. ArtSound is gespecialiseerd in het vervaardigen van compacte luidsprekers: beperkte afmetingen, grootse kwaliteit en eindeloos luisterplezier!





Toegegeven, de Tutto zie je amper.
Met slechts 9 cm hoogte is dit ook een koud kunstje.
Al word je warm van het superieure klanktimbre.

Tutto

Tutto2.1 biedt u moeiteloos ruimtevullend geluid met een discrete knipoog. Veelzijdige luidsprekerset, met luxueuze rubberen afwerking, is zowel geschikt voor grote en kleinere ruimtes. Hij werd ontworpen voor residentieel gebruik, gebruik in shops, kantoren, restaurants, De subwoofer met ingebouwd filtersysteem® kan worden gekoppeld met twee of meerdere satellieten. Toepasbaar in een laagohmige omgeving en pro-opstelling (100 V).



De Tutto2.1 is een fantastische set. Met de gepatenteerde filters en de afgestelde satellieten creëer je moeiteloos een indrukwekkend geluid. Let wel, de satellieten afzonderlijk gebruiken is geen optie, gezien deze afgesteld zijn op de filters. Je kan ze wel bijbestellen (Tutto2) om bijvoorbeeld meerdere stuks aan één set te hangen. Zo kan je een gang of grote ruimte het timbre geven dat het verdient.



KLEUREN wit / zwart



TECHNISCHE GEGEVENS

Tutto2.1 - SET (SUBWOOFER + SATELLIETEN)

max vermogen (100 V)	30 - 60 W
max vermogen Ω	120 W
frequentiebereik	20 - 18 kHz
opties	2 extra satellieten aansluitbaar

Tutto1 - SUBWOOFER

woofer	2-kamer subwoofer
basreflex	ja
afmetingen (h x b x d)	400 x 168 x 400 mm
gewicht / stuk	5,9 kg
behuizing	MDF
kleur	zwart / wit
extra	muurbeugel, 4 voetjes

Tutto2 - SATELLIET

mid-high	3" paper cone
afmetingen (h x b x d)	100 x 90 x 80 mm
gewicht / stuk	0,4 kg
behuizing	ABS
kleur	zwart / wit
extra	muurbeugel
opties	plafondbeugel



- ① subwoofer
- ② eenvoudige phoenix kabelconnectie
- ③ inclusief discrete muurophanging



Optioneel: plafondbeugel verkrijgbaar

UNI40T

Universals. De naam geeft het al aan: overal inzetbaar! Zowel wat betreft de locatie als het type klank. Dankzij het tijdloze design geniet de Universals een opvallende neutraliteit. Anderzijds is hij net dominant inzake prestaties: warm, gedetailleerd en vooral verdragend dankzij de ArtSound geluidstechnologie. Hij is stof- en vochtbestendig. De plug-in schroefconnectie vereenvoudigt sterk het aansluiten van de luidsprekerkabel. Je vindt hem terug in kantoren, koelruimtes, vergaderzalen, magazijnen, stations, ...



Met de UNI40T fleur je zowel een tankstation, directieruimte, vergaderzaal als brasserie op.



KLEUREN wit / zwart / quartz



TECHNISCHE GEGEVENS

bereik	<40 m ²
klankwaliteit	allround
systeem	2-weg
woofer	5,25" polypropyleen mica
tweeter	1/2" PEI Ferrite
basreflex	ja
magnetisch afgeschermd	-
max vermogen (100 V)	4 - 7,5 - 15 - 30 W
max vermogen (8 Ω)	80 W / 8 Ω
gevoeligheid	87 dB
frequentiebereik	60 Hz - 20 kHz
afmetingen (h x b x d)	230 x 146 x 142 mm
gewicht / stuk	2,4 kg
behuizing	ABS
kleur	wit / zwart / quartz
extra	U-muurbeugel



U-muurbeugel



vermogen



plug-in
schroefconnectie



UNI30T

Universals. De naam geeft het al aan: overal inzetbaar! Zowel wat betreft de locatie als het type klank. Dankzij het tijdloze design geniet de Universals een opvallende neutraliteit. Anderzijds is hij net dominant inzake prestaties: warm, gedetailleerd en vooral verdragend dankzij de ArtSound geluidstechnologie. Hij is stof- en vochtbestendig. De plug-in schroefconnectie vereenvoudigt sterk het aansluiten van de luidsprekerkabel. Je vindt hem terug in kantoren, koelruimtes, vergaderzalen, magazijnen, stations, ...

KLEUREN wit / zwart / quartz



U-muurbeugel



vermogen



plug-in
schroefconnectie

TECHNISCHE GEGEVENS

bereik	<40 m ²
klankkwaliteit	allround
systeem	2-weg
woofer	3" paper cone + foam surround
tweeter	1/2" PEI ferrite
basreflex	ja
magnetisch afgeschermd	-
max vermogen (100 V)	2 - 4 - 8 - 15 W
max vermogen (8Ω)	50 W / 8 Ω
gevoeligheid	86 dB
frequentiebereik	100 Hz - 20 kHz
afmetingen (h x b x d)	180 x 115 x 112 mm
gewicht / stuk	1,5 kg
behuizing	ABS
kleur	wit / zwart / quartz
extra	U-muurbeugel



De UNI30T is al jaren, met de UNI30 de best verkopende luidspreker in de Benelux. Zijn geheim? Stevig gebouwd, correct geluid, tijdloos design en gebruiksvriendelijk.

E5T

Het robuuste chassis van de E-serie herbergt een krachtig geluid. De speciaal ontwikkelde dubbele woofer staat garant voor een warme klank die uitzonderlijk ver draagt. Dankzij het gebogen design wordt jouw geliefde muziek over de hele ruimte verspreid.

- ① Multifunctionele richtbare ophangbeugel voor zowel verticale als horizontale bevestiging. Bovendien kan je hem uitlijnen volgens de ruimte waarin hij hangt.
- ② Vergulde luidsprekeransluitingen voor een optimale geleiding.



De E5T is een grote speler. Hij kan ruimtes met een hoog plafond voorzien van een warme, ver dragende klank.



KLEUREN wit



TECHNISCHE GEGEVENS

bereik	<50 m ²
klankwaliteit	warm en gedetailleerd
systeem	2-weg
woofer	5" dual paper cone
tweeter	1" titanium dome
basreflex	-
magnetisch afgeschermd	-
max vermogen (100 V)	20 W
max vermogen (8 Ω)	16 Ω / 70 W
gevoeligheid	89 dB
frequentiebereik	60 Hz - 20 kHz
afmetingen (h x b x d)	355 x 180 x 255 mm
gewicht / stuk	4,5 kg
behuizing	ABS
kleur	wit
extra	protectiesysteem inclusief muurbeugel switchknop 100 V / 16 Ω

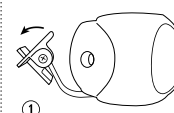

①

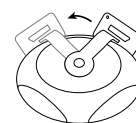

②





E4T

Het robuuste chassis van de E-serie herbergt een krachtig geluid. De speciaal ontwikkelde dubbele woofer staat garant voor een warme klank die uitzonderlijk ver draagt. Dankzij het gebogen design wordt jouw geliefde muziek over de hele ruimte verspreid.

KLEUREN wit



① Multifunctionele richtbare ophangbeugel voor zowel verticale als horizontale bevestiging. Bovendien kan je hem uitlijnen volgens de ruimte waarin hij hangt.

② Vergulde luidsprekeransluitingen voor een optimale geleiding.

TECHNISCHE GEGEVENS

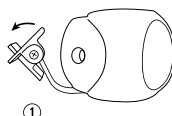

①

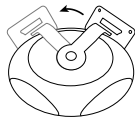

②



bereik	<40 m ²
klankkwaliteit	gedetailleerd
systeem	2-weg
woofer	4" dual paper cone
tweeter	1" titanium dome
basreflex	-
magnetisch afgeschermd	-
max vermogen (100 V)	20 W
max vermogen (8 Ω)	16 Ω / 50 W
gevoeligheid	88 dB
frequentiebereik	60 Hz - 20 kHz
afmetingen (h x b x d)	322 x 160 x 230 mm
gewicht / stuk	3,6 kg
behuizing	ABS
kleur	wit
extra	protectiesysteem inclusief muurbeugel switchknop 100 V / 16 Ω



De E-reeks kan je zowel horizontaal als verticaal gebruiken. De dubbele woofer vult elke ruimte moeiteloos.



PSW20

De PSW20 is een hoogwaardige geluidsprojector, vervaardigd uit ABS (kunststof). Onderscheidend door zijn hoog rendement, stijgt hij moeiteloos uit boven het aanwezige lawoai of geluidsdruk. De PSW20 is ontworpen op maat van industriële ruimtes en gebouwen en kan dienen voor muziekweergave en oproepen. Deze opbouwuidspreker wordt standaard geleverd met een U-vormige montagebeugel.



Dankzij het hoog rendement stijgt de PSW20 uit boven het geluid van de draaiende machines.



KLEUREN wit



TECHNISCHE GEGEVENS

bereik	>40 m ²
klankwaliteit	allround
systeem	voice coil
woofer	6" injection cone
tweeter	-
basreflex	-
magnetisch afgeschermd	-
max vermogen (100 V)	2,5 - 5 - 10 - 20 W
max vermogen (8 Ω)	-
gevoeligheid	82 dB
frequentiebereik	70 Hz - 15 kHz
afmetingen (Ø x d)	199 x 295 mm
gewicht / stuk	2,4 kg
behuizing	ABS
kleur	wit
extra	waterproof
	inclusief muurbeugel





HSW16

Met de HSW16 werk je zeer gericht. Hij is geschikt om elke boodschap over een lange afstand te verspreiden. Een vleugje muziek lust hij ook wel. Bovendien doet hij dit in weer en wind.

KLEUREN wit



Voetbalsupporters warm houden? Geen probleem met de HSW16.



vermogensselector :
2 - 4 - 8 - 16 W

TECHNISCHE GEGEVENS

bereik	<50 m ²
klankkwaliteit	allround
systeem	voice coil
woofer	-
tweeter	-
basreflex	-
magnetisch afgeschermd	-
max vermogen (100 V)	2 - 4 - 8 - 16 W
max vermogen (8 Ω)	-
gevoeligheid	114 dB
frequentiebereik	360 Hz - 8,5 kHz
afmetingen (h x b x d)	202 x 213 x 245 mm
gewicht / stuk	1,6 kg
behuizing	ABS
kleur	wit
extra	waterproof inclusief muurbeugel

ASP60

Deze bolvormige luidspreker werd speciaal ontwikkeld om met een minimum aantal luidsprekers een goede spreiding van muziek (of omroep) te voorzien in uw ruimte. De vormgeving staat garant voor een spreiding tot 360°. Geschikt voor openbare plaatsen, hallen, gangen, ...



Hoogtes en oppervlaktes, beiden geen echte vrienden van een goede akoestiek. Maar daar weet de ASP60 wel raad mee.



KLEUREN zwart / wit



TECHNISCHE GEGEVENS

bereik	<100 m ²
klankwaliteit	allround
systeem	full range driver
woofer	6" paper cone
tweeter	-
basreflex	ja
magnetisch afgeschermd	-
max vermogen (100 V)	7,5 - 10 - 15- 20 - 30 - 60 W
max vermogen (8 Ω)	-
gevoeligheid	102 dB
frequentiebereik	100 Hz - 10 kHz
afmetingen (h x Ø)	302 x 385 mm
gewicht / stuk	3,4 kg
behuizing	ABS
kleur	wit / zwart
extra	ophangkabel 35 cm

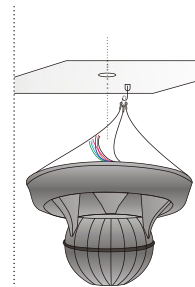

metalen ophangbeugel



KLEUREN wit

OSP16

Hoe vul je met een minimaal aantal luidsprekers een grote ruimte? Antwoord: met de OSP16. De OSP16 is een sferische luidspreker ... 360°. Hij is vervaardigd uit ABS.



Je hoeft niet groot te zijn om sterk te presteren. Dat bewijst de OSP16 in deze opslagruimte. Alweer een smart solution.



TECHNISCHE GEGEVENS

bereik	<40 m ²
klankkwaliteit	allround
systeem	voice coil
woofer	5" paper cone full range
tweeter	-
basreflex	-
magnetisch afgeschermd	-
max vermogen (100 V)	4 - 8 - 16 W
max vermogen (8 Ω)	-
gevoeligheid	97 db +/- 3 dB
frequentiebereik	100 Hz - 15 kHz
afmetingen (h x Ø)	157 x 185 mm
gewicht / stuk	1,46 kg
behuizing	ABS
kleur	wit
extra	ophangkabel 450 cm



ASW35

Landschapsluidspreker voor gezellige achtergrondmuziek op het terras, in de tuin, bij het zwembad, ...

Weerstaat aan weer en wind.

Voorzien van standaard grondstatief of muurbeugel.

Optioneel

beschikbaar als 100V-variante mits aansluiting van de transformator ET20.



De ASW35 zorgt voor een dartelend geluid als een lentebloem in je tuin.



TECHNISCHE GEGEVENS

bereik	<30 m ²
klankwaliteit	achtergrond
systeem	full range driver
woofer	3" polypropyleen cone
tweeter	-
basreflex	-
magnetisch afgeschermd	nee
max vermogen (100 V)	-
max vermogen (8Ω)	8 Ω / 20 W
gevoeligheid	89 dB
frequentiebereik	150 Hz - 10 kHz
afmetingen (h x b)	240 x 95 mm
gewicht / stuk	0,60 kg
behuizing	ABS
kleur	wit
extra	ophangbeugel / grondstatief waterproof
opties	transformator (ET20)



ophangbeugel
(inclusief)



transformator ET20



ASW65.2T

De ASW65.2T is één van de grootste onder de waterproof luidsprekers. Hij bevat de nieuwste akoestische technieken, is verbluffend krachtig en toch discreet. Het unieke afgebogen profiel zorgt voor heldere en warme klankprestaties. Dankzij de indoor-outdoor switchknop zorgt deze speaker voor muzikaal genot, binnen en buiten. Bovendien kan je de basreflex hermetisch afsluiten via de meegeleverde tube.



KLEUREN wit / zwart



indoor-outdoor
switchknop

TECHNISCHE GEGEVENS

bereik	<50 m ²
klankwaliteit	allround
systeem	2-weg
woofer	6,5" polymica cone
tweeter	1" PEI dome neodmium
magnetisch afgeschermd	-
max vermogen (100 V)	5 - 10 - 20 - 40 W
max vermogen (8Ω)	8 Ω / 80 W
gevoeligheid	87 dB
frequentiebereik	53 Hz - 20 kHz
afmetingen (h x b x d)	330 x 240 x 180 mm
gewicht / stuk	3,63 kg
behuizing	ABS
kleur	wit / zwart
extra	muurbeugel, waterproof vermogensel. 5-10-20-40 W of 8 Ω / indoor-outdoor switchknop



DE ASW65.2T is geen doetje.
Grotere terrassen, een zwembad, ...
een kolfje naar zijn hand.





ROCKT

RockT is een luidspreker in de vorm van een rots. In de tuin wordt hij bijna onzichtbaar. Dankzij de speciale basreflex heeft hij een sterke spreiding (tot 130 W) en verzorgt hij de geluidskwaliteit over een grote oppervlakte. De RockT is een 100V luidspreker maar bestaat ook in een laagohmige versie onder de naam Rock.



De RockT is gemaakt om te verdwijnen tussen hoog gras, rotsen, bloemen en planten. Je ziet hem niet, maar hoort hem des te meer.



KLEUREN grijs / bruin



TECHNISCHE GEGEVENS

bereik	<50 m ²
klankwaliteit	gedetailleerd
systeem	2-weg coaxiaal
woofer	6,5" polypropyleen carbon
tweeter	0,5" PEI dome
basreflex	ja
magnetisch afgeschermd	nee
max vermogen (100 V)	30 W
max vermogen (8 Ω)	-
gevoeligheid	91 dB
frequentiebereik	50 Hz - 20 kHz
afmetingen (h x b x d)	320 x 230 x 270 mm
gewicht / stuk	5 kg
behuizing	ABS
kleur	grijs / bruin
extra	vorstvrij
	waterproof



versterkers

Zonder versterker geen muziek.

Zonder een ARTSOUND versterker geen specifieke toepassing. ArtSound streefde bij de ontwikkeling van zijn aanbod naar slimme en betaalbare oplossingen. Geen 100 modellen voor telkens één situatie. Wel veelzijdige versterkers die uitmunten in flexibiliteit. Bovendien zijn ze erg makkelijk te installeren en gebruiksvriendelijk. Een of meerdere zones, microfoons, een rustige radiozender. Het kan allemaal. Maar dan erg beheersbaar en in een stevige behuizing gebouwd, bestand tegen stof en warmte. Smart Solutions, weet je wel.





Wat doen versterkers eigenlijk?
 Waarom zijn ze noodzakelijk?

Afhankelijk van de toepassing kan een versterker eenvoudig of ingewikkeld zijn. Een audioversterker heeft tot doel om voor de mens hoorbare signalen te versterken, bijvoorbeeld voor de weergave van een cd, microfoon, gitaar, ... Maar er zijn ook andere toepassingen, zoals het versterken van hoogfrequente signalen voor radio- en tv-zenders.



Globaal genomen heb je vier soorten versterkers. De meesten van ons zijn vertrouwd met de **MENGversterker**. Een moeilijk woord voor één unit met alles erop en eraan. Hier bepaal je het wattage die je denkt nodig te hebben. Je sluit de luidsprekers en de bron aan en klaar is kees.

De naam **VOORversterker** daarentegen, zegt wat de versterker doet: de dingen bepalen **VOOR** je versterkt. Hij vormt met andere woorden het brein van de installatie. Met deze unit bepaal je immers welke bron je selecteert, welk volume, enzovoort.



De **EINDversterker** bepaalt dan weer het vermogen van je installatie, zeg maar, de brute kracht. Het is zoals bij een auto: je hebt de stuurinrichting (voorversterker) en de motor (eindversterker). Beiden kunnen niet zonder elkaar.

De **matrix** ten slotte fungeert als een volwassen dispatcher bij de brandweer. Hij coördineert alles. Wat wordt waarheen gestuurd, met welke kracht? Wie krijgt prioriteit? Enzovoort, ... je voelt het aankomen. Een opstelling met een matrix vraagt wat meer voorkennis. De matrix behoudt altijd het overzicht.



mengversterkers

All inclusive!

Dit type versterkers zorgt voor zowel voor- als eindversterking in één enkel apparaat. Heel vaak kan je er meerdere bronnen en microfoons op kwijt. Ze zijn geschikt voor eenvoudige (tafel)opstellingen, tot meer complexe combinaties.





MX-120T

TAFELMODEL OF 19" MENGVERSTERKER

Compacte en universeel inzetbare mengversterker waar je 120 W uit puurt. De MX-120T heeft een ingebouwde tuner en een treble en bass toonregeling. Hij bezit een individuele regeling van de ingangsversterking (3 kanalen) en is beveiligd tegen kortsluiting en thermische overbelasting.

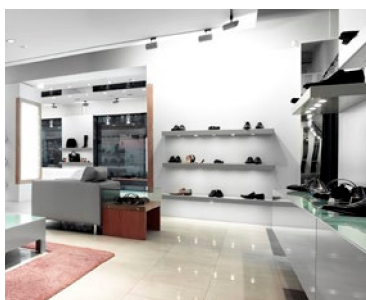

De MX-120T leent zich voor heel wat toepassingen. Hier stuurt hij een schoenwinkel aan, maar ook de plaatselijke sporthal, de gemeenteraadszaal, school, ... behoren tot zijn speeltuin.

uitgangsvermogen 100 V	120 W
uitgangsvermogen RMS 8 Ω	120 W
frequentiebereik	50 Hz - 15 kHz
zones	1
directe uitgang	70 V / 100 V / 4 - 8 Ω
led-niveauverklikker	ja
toonregeling	ja
ingebouwde bron	AM/FM tuner - 100 presets
uitgang	nee
amp in	ja
pre amp uitgang	ja
MIC ingang	2 (XLR/Phoenix)
	2 RCA
AUX ingang	2 RCA
tape ingang	-
gong	ja
prioriteitsniveaus	2 MIC
voeding	240 V AC / 12 V DC
stroomverbruik	210 W
afmetingen (h x b x d)	88 x 484 x 300 mm - 2RS
gewicht	15 kg
montage	beugels voor 19" rackmontage
accessoires	microfoons MIC-621A

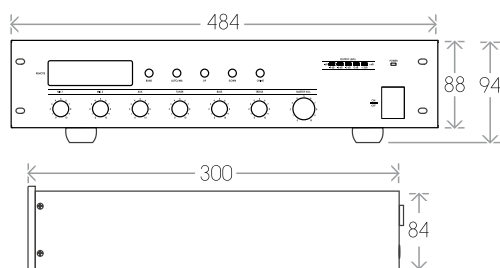



uitgangsvermogen 100 V	240 W
uitgangsvermogen RMS 8 Ω	240 W
frequentiebereik	50 Hz - 16 kHz
zones	5
directe uitgang	70 V / 100 V / 4 Ω
led-niveauperklikker	ja
toonregeling	ja (individueel)
uitgang	ja (REC)
amp in	ja
pre amp uitgang	ja
MIC ingang	4 (1)
AUX ingang	4 (1)
tape ingang	0
gong	ja
prioriteitsniveaus	5 (evacuatie / tel / MIC-318 / MIC / sirene, gong)
voeding	240 V AC / 24 V DC
stroomverbruik	320 W
afmetingen (h x b x d)	132 x 484 x 399 mm
gewicht	20,15 kg
accessoires	microfoons MIC-318 / MIC-511C / MIC-621A

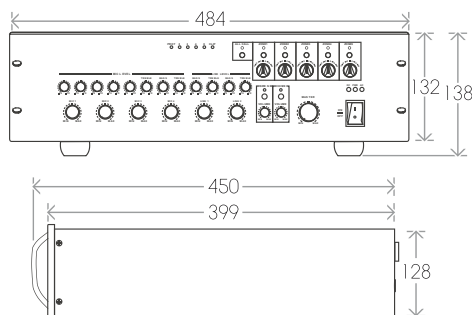

MX-240S

19" SELECTIEVE 5-ZONE MENGVERSTERKER

Deze compacte, geïntegreerde versterker genereert 240 W. Je creëert in een handomdraai 5 zones die onafhankelijk opereren (één bron terzelfder tijd). Ze hebben elk hun eigen volumenniveau en selectieve oproepmogelijkheid.



In deze supermarkt speelt de muziek luider in de koelzone dan aan de kassa. Bovendien kan men per zone de verantwoordelijke oproepen.



MX-500S

19" SELECTIEVE 5-ZONE MENGVERSTERKER

500 W. Eén blok graniet puur vermogen. Je creëert in een hand-omdraai 5 zones die onafhankelijk opereren. Ze hebben elk hun eigen volumeniveau en selectieve oproep-mogelijkheid.

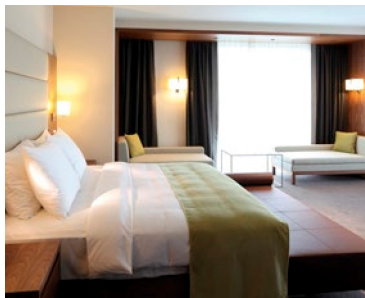

In dit hotel zijn er vier zones. Gezien de grootte van een aantal zones, zoals bijvoorbeeld de inkomhal en het gebruik ervan, is een groot beschikbaar vermogen noodzakelijk. Hier voelt de MX-500S zich thuis.

uitgangsvermogen 100 V	500 W
uitgangsvermogen RMS 8 Ω	500 W
frequentiebereik	50 Hz - 16 kHz
zones	5
directe uitgang	70 V / 100 V / 4 Ω
led-niveauperklikker	ja
toonregeling	ja (individueel)
uitgang	ja (REC)
amp in	ja
pre amp uitgang	ja
MIC ingang	4 (1)
AUX ingang	4 (1)
tape ingang	0
gong	ja
prioriteitsniveaus	5 (evacuatie / tel / MIC-318 / MIC / sirene, gong)
voeding	240 V AC / 24 V DC
stroomverbruik	800 W
afmetingen (h x b x d)	132 x 484 x 399 mm
gewicht	22 kg
accessoires	microfoons MIC-318 / MIC-511C / MIC-621A

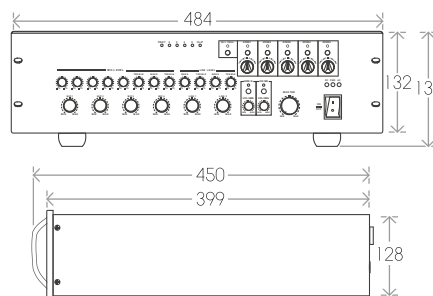



matrix

Verdeel en heers

Complexere situaties vragen om meer flexibele oplossingen.
Laat dit nu net hetgeen zijn waar het bij de inzet van matrix op aan komt. Op jouw vraag stuurt hij elk signaal naar de zone die jij wil.
Flexibiliteit.





MAT-8000

8-ZONE MATRIX

Deze performante 8-voudige matrix staat garant voor een summum aan flexibiliteit. Haar naam geeft het aan: je verdeelt simultaan verschillende bronnen naar maximaal 8 zones. Bovendien kan je lokaal ook bronnen toevoegen, het volume regelen, enz....



Een polyvalent sportcomplex verdient flexibele oplossingen, zoals een microfoon op de sportvloer die fungeert als lokale bron. Laat nu net flexibiliteit de troef zijn van de MAT-8000 matrix.

frequentiebereik	MIC 80 Hz - 18 KHz Line 20 Hz - 20 kHz
zones	8
directe uitgang	70 V / 100 V / 4 - 16 Ω
led-niveauverklikker	ja
toonregeling	ja
uitgang	8 x phoenix
amp in	ja
pre amp uitgang	ja
MIC ingang	4 phoenix / 2 RJ45 / 1 XLR
AUX ingang	4 RCA
gong	ja
prioriteitsniveaus	MIC 1 / EVAC / MIC-8000A
voeding	240 V AC / 24 V DC
stroomverbruik	320 W
afmetingen (h x b x d)	132 x 484 x 425 mm
gewicht	20,15 kg
extra	monitorfunctie / zone
accessoires	microfoons MIC-8000A / MIC-621A / MIC-511C bediening WP-8000B / WP-8000C

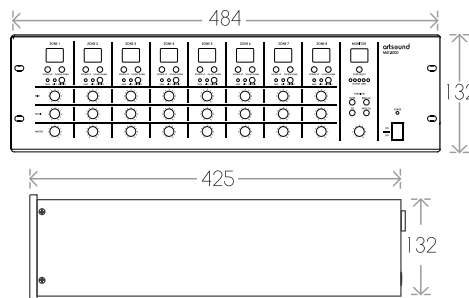



voorversterkers

Controleer je vermogen

Controleer je vermogen en bepaal zelf waar je wat versterkt. Voorversterkers laten het namelijk toe verschillende bronnen te selecteren, aan te sturen, in volume te sturen. Uiteraard steeds in combinatie met de nodige eindversterkers.





PM-2S01

2-ZONE STEREO VOORVERSTERKER

Met de PM-2S01 ontdek je een 10- kanaals voorversterker die jouw signaal naar twee zones kan sturen. Elk kanaal heeft een individuele volumeregeling en is ideaal voor het aansluiten van microfoons of andere bronnen. Je hebt de keuze tussen XLR-aansluitingen (9), MIC/LINE (5), RCA (4) en REC OUT (1).



Deze centrale hal aansturen is een vrij complex gegeven. De PM-2S01 zorgt voor een beheersbare oplossing!

zones	2
directe uitgang	ja (REC)
led-niveauregelaar	ja - per zone
toonregeling	ja - per zone
uitgang	2 x XLR
amp in	-
pre amp uitgang	-
MIC ingang	2 - 6 XLR
	7 - 10 XLR / RCA
AUX ingang	-
tape ingang	-
gang	ja (2/4 toons)
prioriteitsniveaus	MIC 2 / 4 VOX
beveiliging	-
koeling	-
voeding	AC 230 V / 50 Hz - DC 24V
stroomverbruik	13 W
afmetingen (h x b x d)	484 x 295 x 44 mm
gewicht	3,9 kg
extra	-
accessoires	MIC-511C / MIC-621A

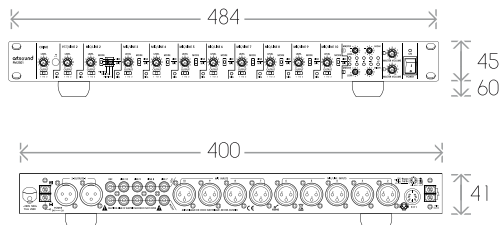

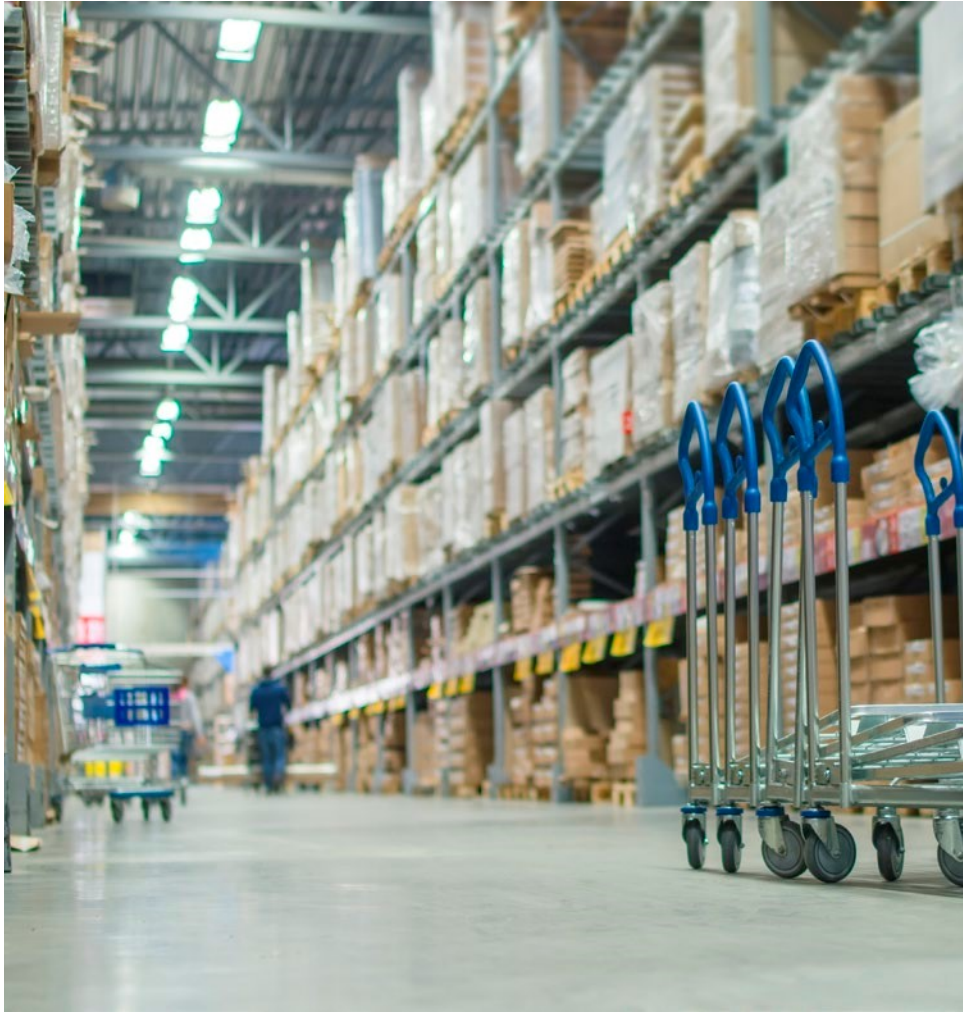

kracht

Uitgesproken maar gecontroleerd

Al even efficiënt als onontbeerlijk bij eender welk project waar wat meer wordt verwacht. Van klein naar groot, kracht is het sleutelwoord.





PR-1240

1-KANAALS 100V-EINDVERSTERKER

Deze eindversterker werd ontworpen voor algemeen commerciële en industriële toepassingen.

1 x 240 W uitgangsvermogen, instelbaar via draaiknop op de voorzijde. Je kan hem tevens gebruiken om bijvoorbeeld een vierkanaalsversterker uit te breiden naar 5 of 6 kanalen.

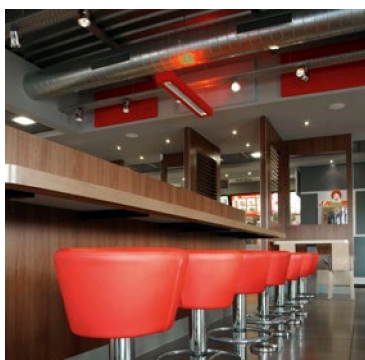

Een pub of een taverne brengt elk van ons graag in de gepaste sfeer. Extra vermogen is dan ook perfect op zijn plaats.

uitgangsvermogen	1 x 240 W
uitgangsvermogen RMS	4 - 16 Ω monitor
frequentiebereik	50 Hz - 16 kHz
zones	1
directe uitgang	70 V / 100 V / 4 - 16 Ω
led-niveauperklikker	ja
uitgang (link)	XLR / jack
amp in	XLR / jack
beveiliging	overspanning en kortsluiting
koeling	ventilator met thermische sensor
voeding	240 V AC
stroomverbruik	400 W
afmetingen (h x b x d)	88 x 484 x 358 mm - 2 RS
gewicht	13,2 kg

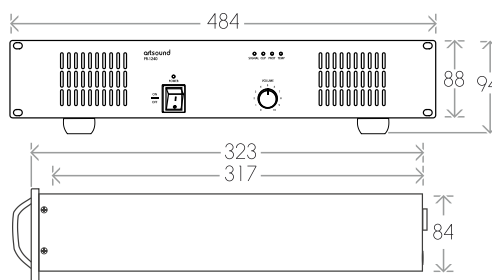



uitgangsvermogen 100 V	4 x 240 W
uitgangsvermogen RMS 8 Ω	monitor
frequentiebereik	50 Hz - 16 kHz
zones	4
directe uitgang	70 V / 100 V / 4 Ω
led-niveauperklikker	ja
beveiliging	overspanning en kortsluiting
koeling	ventilator met thermische sensor
voeding	240 V AC
stroomverbruik	1500 W
afmetingen (h x b x d)	132 x 484 x 353 mm
gewicht	30,9 kg

PR-4240

4-KANAALS 100V-EINDVERSTERKER

Deze eindversterker voorziet je zones van voldoende vermogen. Zo kan je tot maximaal vier zones voorzien van 240 W. Per zone of kanaal kan je de versterking afzonderlijk regelen via de draaiknop vooraan.



Hier zie je een zone die vrij veel vermogen vraagt. Samen met de voorversterker vormt de PR-4240 het perfecte koppel.

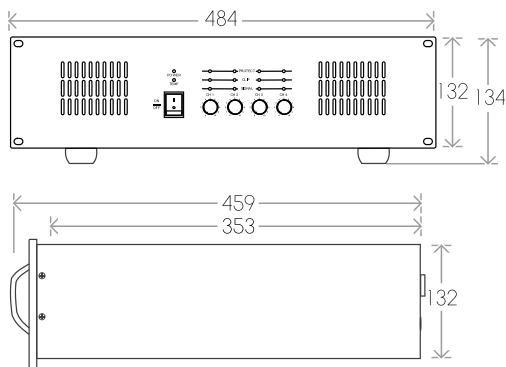



PR-4120

4-KANAALS 100V-EINDVERSTERKER

Deze eindversterker is het kleine broertje van de PR-4240. Hij voorziet je zones van voldoende vermogen. Zo kan je tot maximaal vier zones voorzien van 120 W. Per zone of kanaal kan je de versterking afzonderlijk regelen.



Een bank beschikt altijd over verschillende zones (onthaal, gespreksruimte, ...). 4 x 120 W is hier meer dan voldoende om iedereen in elke zone van muziek te voorzien, inclusief de oproepfunctie.

uitgangsvermogen 100 V	4 x 120 W
uitgangsvermogen RMS 8 Ω	monitor
frequentiebereik	50 Hz - 16 kHz
zones	4
directe uitgang	70 V / 100 V / 4 Ω
led-niveauperklikker	ja
beveiliging	overspanning en kortsluiting
koeling	ventilator / thermische sensor
voeding	240 V AC
stroomverbruik	720 W
afmetingen (h x b x d)	88 x 484 x 353 mm
gewicht	22 kg

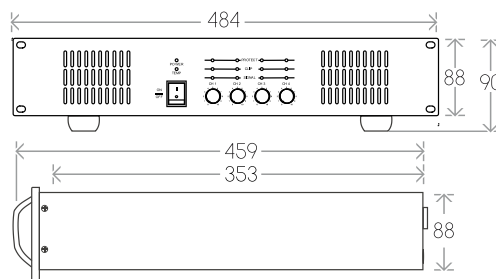



bronnen

Cd- of dvd-speler, radio, iPod, ... keuze in overvloed.
Een bron als dusdanig bezorgt je geen klank, maar een versterker
zonder bron is als een auto zonder wielen. Vandaag kennen we
verschillende vormen: analoge (radio) en digitale (playlist) bronnen.
Algauw krijg je een kluwen van verschillende units.
Vandaag is hier een antwoord op. ArtSound integreert alles.
Zo bespaar je plaats in de 19" opstelling, vermijd je een chaos
aan kabels en beschik je over een toestel dat beantwoordt aan
alle moderne noden. Smart Solutions, weet je wel!





SRC-2221

Deze SRC2221 is een volbloed triatleet. In één behuizing vind je een digitale tuner, cd-speler, SD- en USB reader. 3 disciplines, moeiteloos aangestuurd via de handzender.



Als je hier neerstrijkt heb je geen zin meer om op te staan. Met de functionele handzender hoeft dit ook niet. Bovendien switch je gezwind tussen je playlist en je favoriete zender.

USB/SD-adapter voor mp3-weergave



frequentiebereik	20 Hz - 20 kHz
directe uitgang	2 x RCA
bron	AM/FM tuner - 99 presets / SD/USB input (MP3) / CD-speler
voeding	240 V AC
stroomverbruik	200 W
afmetingen (h x b x d)	44 x 484 x 209 mm
gewicht	3,7 kg
toebehoren incl.	afstandsbediening / USB/SD-adapter / FM/AM antenne

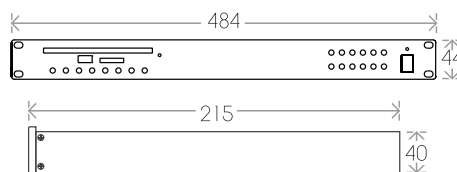

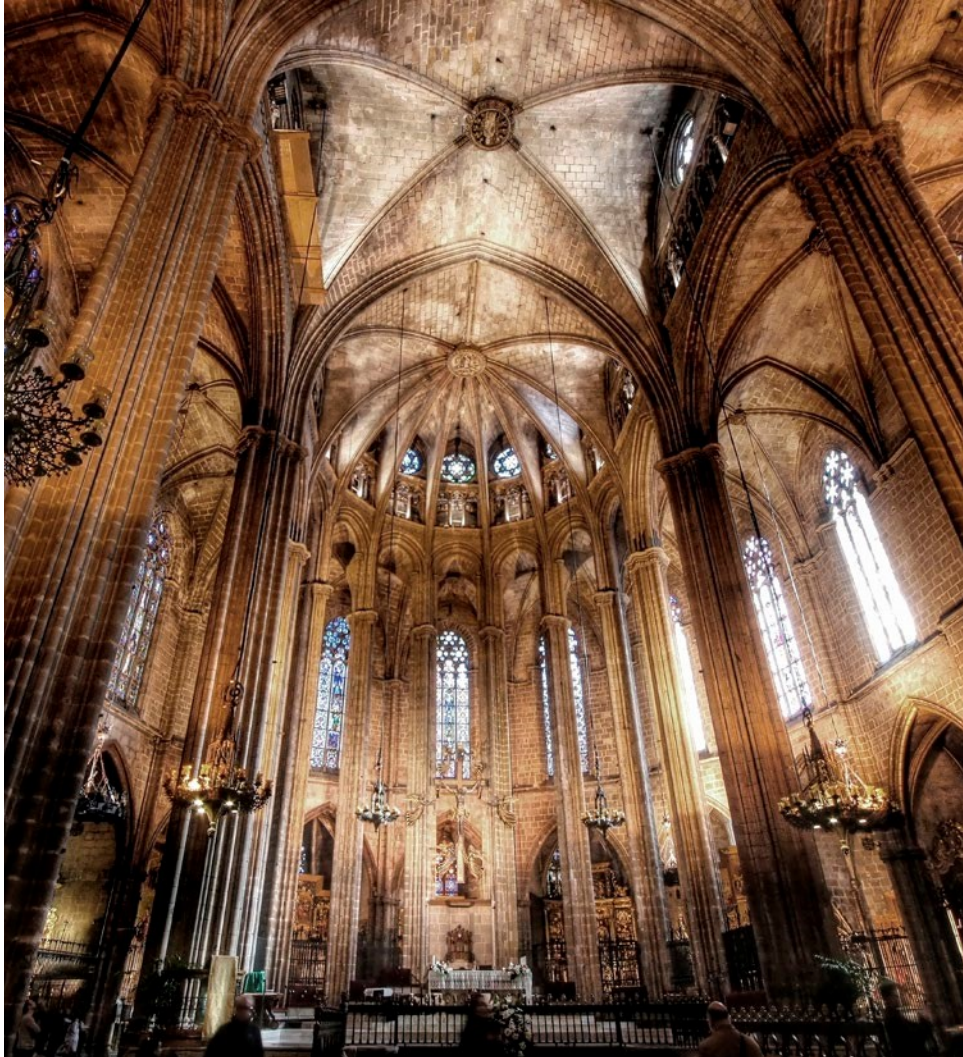

bediening

De bediening zorgt voor het comfort.
Ze moet gebruiksvriendelijk en vooral oplossingsgericht zijn.
Zo vind je inbouwmodules voor lokale inputs voor de sporthal,
meeting rooms, ... Maar ook een eenvoudige volumeregelaar voor
pakweg in je bureau. Een beperkt aanbod voor een maximaal
toepassingsgebied. Smart Solutions, weet je wel.



WP-8000B

Een andere radiozender opzetten in de koffieruimte? Of luisteren we allen samen toch naar die ene audiostream? Met de WP-8000B (te gebruiken met de MAT-8000) kies je jouw persoonlijke bron, jouw gewenste volume of tover je jouw eigen zone om in een lokale bron (bijvoorbeeld een microfoon, smartphone, ... aansluiten). Het led paneel informeert discreet maar gericht over wat je precies aan het doen bent.

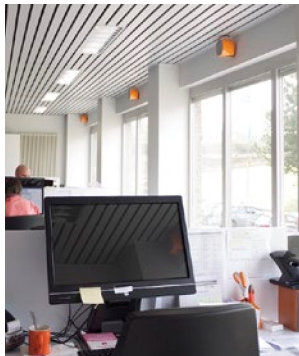

Even in eigen boezem kijken. De WP-8000B in de eigen ArtSound kantoren. Modern gebruikersplezier gegarandeerd.



TECHNISCHE GEGEVENS

communicatiesnelheid	4800 bps
communicatieafstand	≤ 1 km
MIC ingang	10 mv
AUX ingang	335 mv
signaal-ruisverhouding	MIC ≥ 65 dB BGM ≥ 75 dB
tot. harmonische vervorming	≤ 1% 1 kHz
voeding	24 V gelijkstroom (via matrix tot 50 m)
afmetingen (h x b x d)	86 x 135 x 33 mm
afm. inbouwbehuizing (h x b x d)	75 x 135 x 45 mm
gewicht	153 g
toebehoren	incl. metalen inbouwbehuizing



bekabeling
via UTP



inclusief metalen
inbouwbehuizing

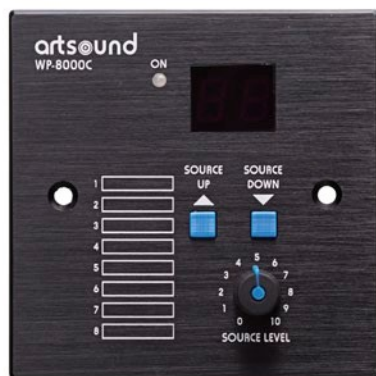

WP-8000C

De WP-8000C is het kleine broertje van de WP-8000B. Hij geeft je feedback over welke bron je koos en laat je met plezier het volume regelen.



TECHNISCHE GEGEVENS

communicatiesnelheid	4800 bps
communicatieafstand	≤ 1 km
MIC ingang	-
AUX ingang	-
signaal-ruisverhouding	-
tot. harmonische vervorming	-
voeding	24 V gelijkstroom (via matrix tot 50 m)
afmetingen (h x b x d)	86 x 86 x 146 mm
afm. inbouwbehuizing (h x b x d)	75 x 75 x 45 mm
gewicht	73 g
toebehoren	incl. metalen inbouwbehuizing



bekabeling
via UTP



inclusief metalen
inbouwbehuizing

De blauwe led informeert je over de status. Netjes ingewerkt in de aluminium afdekplaat.



Met deze volumeregelaars kan je in elke kamer (of zone) afzonderlijk het volume van de luidsprekers regelen. Ze zijn verkrijgbaar in lage impedantie- en 100V-versies, zowel in Niko- als BTicino-uitvoeringen.

volumeregelaars



N-VOL100V-100
crème



N-VOL100V-101
wit



TNW-VOL100V
BTicino Light



N-VOL100V-122
antraciet



N-VOL100V-121
sterling grijs



TNS-VOL100V
BTicino Light tech

niko

vermogen	40 W
kleur	crème / wit / sterling grijs / antraciet
afmetingen (h x b x d)	75 x 75 x 75 mm
afm. binnenwerk	45 x 45 x 50 mm

bticino®

vermogen	50 W
kleur	wit / zilvergrijs
afmetingen (h x b x d)	503E



tafelmicrofoons

Een microfoon is als een voetballer.
Voor elke positie heb je een specialist. Er bestaan verschillende microfoons die je op de meeste van onze toestellen kan aansluiten, maar die elk hun eigen sterktes hebben. Een tafelmodel is een microfoon met ingebouwde voet. Je ziet hem in elke vergaderzaal, verkeerstoren, ... maar ook in het lokale postkantoor. Met tafelmodellen plaats je gemakkelijk een algemene, dan wel selectieve oproep. Allemaal Smart Solutions.



MIC-318

Met deze microfoon (te gebruiken met de MX-240S/ MX-500S) plaats je een oproep in de zone die jij wil. Elke knop op je 'privé'-tafel heeft zijn functie. Je verwittigt elkeen door het attentiesignaal, trekt de zwanenhals naar je toe, regelt het volume en spreekt elke omstaander toe. Je led indicator zegt je dat het goed is.



Een oproep voor de verantwoordelijke van gang 5? De MIC-318 doet het nodige.



TECHNISCHE GEGEVENS

type	condensatormicrofoon
richtingskarakteristiek	unidirectioneel
frequentierespons	20 - 20000 Hz, +/- 3 dB
impedantie	+4 dB (versterking) / 600 Ω , BAL
gevoeligheid	- 50 dB
volumeregeling	gong + microfoon
voeding	24 V DC via D-Sub-connector
afmetingen (h x b x d)	55 x 200 x 120 mm
gewicht	0,96 kg
extra	stroomadapter D-15 connector
Combinaties	MX-240S / MX-500S / PM-2S01



TECHNISCHE GEGEVENS

type	condensatormicrofoon
richtingskarakteristiek	unidirectioneel
frequentierespons	50 - 18000 Hz, +/- 2 dB
impedantie	600 Ω
gevoeligheid	- 75 dB
volumeregeling	gong + microfoon
voeding	24 V DC
afmetingen (h x b x d)	58 x 180 x 145 mm
gewicht	2,5 kg
extra	stroomadapter
Combinaties	MAT-8000

MIC-8000A

Met deze microfoon (te gebruiken met de MAT-8000) plaats je een oproep in de zone die jij wil. Elke knop op je 'privé'-tafel heeft zijn functie. Je verwittigt elkeen door het attentiesignaal (gong switch 2 tot 4 tonen), trekt de zwanenhals naar je toe, regelt het volume en spreekt elke omstaander toe. Je led indicator zegt je dat het goed is. Je verbindt de MIC-8000A met de MAT-8000 via een cat 5 kabel.



Een oproep enkel voor de boardmeeting? Geen probleem, de MIC-8000A doet het discreet, maar gericht.



MIC-621A

De MIC-621A is onze omni-spouter. Je kan hem aansluiten op verschillende versterkers. Bovendien is hij erg gemakkelijk te bedienen en heeft hij een noodbatterij aan boord. Je zet hem dus aan, drukt op de knop, doet je verhaal en sluit af. Eenvoudig, rechttoe en rechtaan.



Een debat in deze zaal (vol leken) vergt een gebruiksvriendelijke microfoon. Ook de niet-specialist kan ermee overweg.



TECHNISCHE GEGEVENS

type	condensatormicrofoon
richtingskarakteristiek	cardioïde
frequentierespons	50 - 12000 Hz
impedantie	600 Ω
gevoeligheid	- 63 dB
volumeregeling	-
voeding	9 V DC / 12 V AC
afmetingen (h x b x d)	45 x 125 x 150 mm
gewicht	1,3 kg
extra	XLR-kabel (6 m) noodbatterij meegeleverd
Combinaties	MX-120T / MX-240S / MX-500S / PM-2S01 MAT-8000



MIC-511C

De MIC-511C is een tafelmodel met een grote gevoeligheid. Cardioïde richtingselementen staan garant voor een duidelijke geluidsweergave. Deze microfoon wordt gevoed via een 48 V fantoomvoeding.



De MIC-511C filtert het omgevingslawaai. Hierdoor begrijp je steeds goed wat er omgeroepen wordt.

TECHNISCHE GEGEVENS

type	condensatormicrofoon
richtingskarakteristiek	cardioïde
frequentierespons	60 - 15000 Hz
impedantie	200 Ω
gevoeligheid	- 47 dB, +/- 3 dB
volumeregeling	-
voeding	11 - 52 V
afmetingen (h x b x d)	38 x 90 x 143 mm
gewicht	1,5 kg
extra	XLR-kabel (10 m)

Combinaties MX-240S / MX-500S / MAT-8000

Hoe maak je de juiste microfoonkeuze?



Microfoons worden niet alleen gevoed door je stem, maar hebben ook netspanning nodig. Daarnaast is niet elke microfoon geschikt voor een 'allround' gebruik. Zoek daarom naar het antwoord op volgende vragen vooraleer je een microfoon aanschaft:

- 1 Waarvoor dient de microfoon?
Een oproep, zang, alarm, toespraak, ... ?
- 2 Hoe ga je de microfoon voeden?
Via vaste bekabeling of moet hij draadloos functioneren?
- 3 Indien het over een oproepmicrofoon gaat, dient men selectief om te roepen of globaal?
- 4 Indien er reeds een versterker aanwezig is, welke aansluitingsmogelijkheden heeft deze?
Cat bekabeling, XLR, fantoomvoeding, ... ?
- 5 Waar wordt de microfoon gebruikt?
- 6 Zijn er andere microfoons in de buurt?

Wat is een fantoomvoeding?

Een fantoomvoeding is een manier om met dezelfde bedrading zowel een signaal als voedingsspanning te leveren. Fantoomvoeding wordt onder andere veel gebruikt in geluidsoptnamestudio's waar, vanwege hun uitstekende geluidskwaliteit, voornamelijk condensatormicrofoons gebruikt worden die een gelijkspanning nodig hebben om te kunnen functioneren. Die spanning bedraagt meestal 48 V.



hand- en draadloze microfoons

free of speech

Draadloze microfoons hebben het voordeel dat ze erg mobiel zijn en gemakkelijk kunnen worden aangesloten op verschillende versterkers.

Je vindt ze als handmodel of in de vorm van een dasspeldmicrofoon voor een professionele aanpak en uitstraling van de presentatie.



WMS-10

Draadloze microfoon met ontvanger. De WMS-10 is een all-in pakket. De draadloze microfoon met ingebouwde zender (geen WBP-20 nodig) stuurt jouw stem door naar de ontvanger, die op zijn beurt gekoppeld is aan de versterker. Twee in één!



Mobiel, dus draadloos. Het pakket WMS-10 geeft je alle kansen.



TECHNISCHE GEGEVENS

	1 ontvanger	2 handmicrofoon
type		unidirectioneel dynamisch
richtingskarakteristiek		
UHF frequentie	UHF band 863 - 865 MHz	
oscillator	PLL-gesynthetiseerd, schakeldiversiteit	PLL-gesynthetiseerd, 16 selecteerbare kanalen
frequentierespons	80 Hz tot 15 kHz - ± 3 dB	
gevoeligheid	@ 5 µV S/N ratio > 80 dB	
audio output	gebalanceerd & ongebalanceerd	
signaal-ruisverhouding	94 dB, @ 20 kHz afwijking & 60 mV antenna input	
volumeregeling		
voeding	DC 12 V ~ 18 V	DC 3 V (2 x 1,5 V AA) DC 2,4 V (2 x 1,2 V AA) herlaadbaar
stroomverbruik	130 mA +/-10 mA	
afmetingen	30 x 170 x 120 mm (h x b x d)	55 x 250 mm (Ø x h)
gewicht	235 g	220 g
optie	RP-WMIC" 19" adapter	



WBS-20

Draadloze dasspeld met zender en ontvanger. De WBS-20 is een all-in pakket. De drie onderdelen zorgen voor een naadloze, draadloze presentatie: de dasspeldmicrofoon kan je kwijt op elk kledingstuk. De zender (WBP-20) stuurt het signaal ononderbroken door naar de ontvanger (WR-10). Verbind deze laatste op je versterker en je houdt de hele zaal in de ban.

TECHNISCHE GEGEVENS

	1 ontvanger	2 multifrequentie zakzender	3 dasspeldmicrofoon unidirectioneel
type			
richtingskarakteristiek	-		
UHF frequentie	UHF band 863 - 865 MHz	UHF band: 863 - 865 MHz	
oscillator	PLL-gesynthetiseerd, schakeldiversiteit	PLL-gesynthetiseerd, 16 selecteerbare kanalen	
frequentiestabiliteit		± 0,005 %	
frequentierespons	80 Hz tot 15 kHz - ± 3 dB		50 - 18000 Hz
gevoeligheid	@ 5 µV S/N ratio > 80 dB		
audio output	gebalanceerd & ongebalanceerd		
signaal-ruisverhouding	94 dB, @ 20 kHz afwijking & 60 mV antenna input		
voeding	DC 12 V ~ 18 V	DC 3 V, 2 x 1,5 V AA alkaline batterijen OF DC 2,4 V, 2 x 1,2 V AA herlaadbare batterijen	
stroomverbruik	130 mA +/- 10 mA	120 mA ±10 mA @ 3 V	
afmetingen (Ø x d)	30 x 170 x 120 mm (h x b x d)	100 x 65 x 25 mm	-
gewicht		75 g	25 g
extra			3-polige mini XLR-kabel
optie	RP-WMIC" 19" adapter		

WBP-20

Elke draadloze microfoon stuurt een signaal uit. Een dasspeldmicrofoon bijvoorbeeld heeft echter geen zender aan boord. De WBP-20 zorgt voor een stabiel signaal die opgevangen wordt door de ontvanger (WR-10). Hij beschikt over een handige riemklep en oplaadbare batterij.



Dankzij zijn kleine afmetingen haak je hem bijna ongemerkt aan elke riem of drop je hem in je binnenzak.



TECHNISCHE GEGEVENS

type	multifrequentie zakzender
UHF frequentie	UHF band: 863 - 865 MHz
oscillator	PLL-gesynthetiseerd, 16 selecteerbare kanalen
frequentiestabiliteit	$\pm 0,005 \%$
maximum afwijking	± 20 kHz met begrenzingscompressor
toonsignaal	32,768 kHz
verbruik	120 mA ± 10 mA @ 3V
voeding	DC 3 V (2 x 1,5 V AA alkaline batterijen) OF DC 2,4 V (2 x 1,2 V AA herlaadbare batterijen)
afmetingen (h x b x d)	100 x 65 x 25 mm
gewicht	75 g



WHS-20

Deze draadloze headset geeft je alle vrijheid. Je bevestigt hem aan jouw oor. Dankzij de optionele WBP-20 (zender) stuurt hij het signaal via de ontvanger (WR-10) naar jouw versterker. De condensatietechniek maakt van hem een echte allrounder.

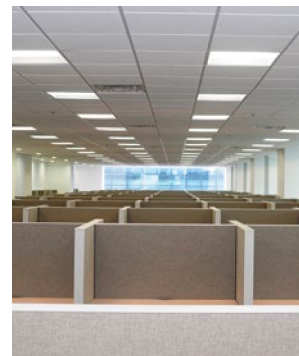

De WHS-20 is niet alleen gemaakt voor de medewerkers in een callcenter. Hij staat ook zijn mannetje in een warehouse.

TECHNISCHE GEGEVENS

type	draadloze headset
mic type	condensatormicrofoon
connectie	mini XLR
richtingskarakteristiek	unidirectioneel
frequentierespons	50 - 16000 Hz
gevoeligheid	-67 dB +/-3 dB
signaal-ruisverhouding	> 60 dB
verbruik	max. 0,5 mA
voeding	1,5 V (max. 10 V)
gewicht	50 g

WMIC-10

Alles is draadloos vandaag!
Dus ook deze microfoon.
De WMIC-10 is een allround
microfoon, die dankzij de
ingebouwde zender het signaal
naar 16 verschillende kanalen
uitstuurt.



Of het nu een presentatie in een school,
een sporthal of een professionele
toespraak is, met de WMIC-10 sta je je
manntje.



TECHNISCHE GEGEVENS

type	handmicrofoon
richtingskarakteristiek	dynamisch unidirectioneel
oscillator	PLL-gesynthetiseerd
	16 selecteerbare kanalen
voeding	DC 3V (2 x 1,5V AA)
	DC 2,4V (2 x 1,2V AA)
	herlaadbaar
afmetingen (Ø x h)	55 x 250 mm
gewicht	220 g



signaalomvormers

In de verschillende opstellingen is het soms nodig om een signaal om te vormen naar een andere structuur. Op die manier wordt het mogelijk om twee apparaten met elkaar feilloos te laten communiceren. Of om een laagohmige luidspreker om te zetten naar een 100V-versie.



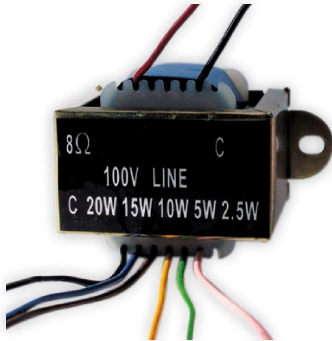

T20

Elke laagohmige luidspreker tover je om tot een PA- of 100V-luidspreker met de T20. In elke droge omgeving volstaat de T20 waarmee je je eigen vermogen kan kiezen met een maximum tot 20 W.

vermogen	2,5 / 5 / 10 / 20 W
gevoeligheid	8 Ω
afm. (h x b)	45 x 75 mm



ET20

De ET20 transformeert je klassieke waterproof luidspreker tot een 100V-versie. De behuizing is waterproof en vorstbestendig.

vermogen	2,5 / 5 / 10 / 15 / 20 W
gevoeligheid	8 Ω
afm. (h x b x d)	72 x 152 x 72 mm



FGA-22

De FGA-22 converteert je audiosignaal naar een lijnsignaal. Of omgekeerd (tot 20 W RMS).

afm. (Ø x b)	45 x 75 mm
--------------	------------



projectondersteuning

Elke situatie vergt een specifieke aanpak.
Met andere woorden, niets is hetzelfde.

Om een en ander in kaart te brengen heb je soms hulp nodig. Daarvoor kan je terecht bij project@artsound.be. We helpen je dan graag gericht verder. GRATIS en met oog voor een betaalbare oplossing. Om dit goed te kunnen doen, moet je ons wel input bezorgen. Dan weten we precies wat je nodig hebt om je eigen project uit te werken. We stelden alvast een handige lijst voor je samen die je (en ons) een heel eind op weg helpt.

project@artsound.be
<http://artsound.be/nl/support/mijn-project>
je persoonlijke coach!



uw project



A series of horizontal dashed lines for writing, located to the right of the images.